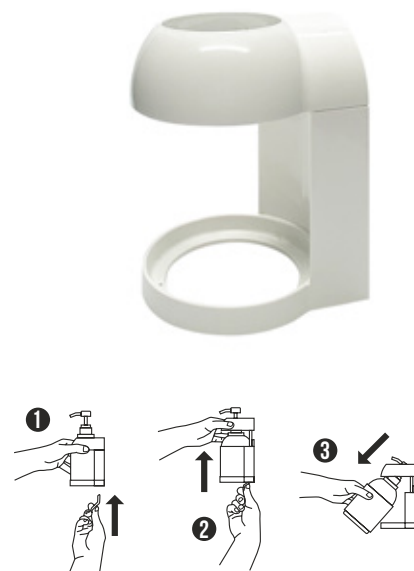

Ref. 0005596

PRODUTO FABRICADO	
DENOMINAÇÃO:	PGS® 500 - PGS® 500 CODAL
MARCA:	PGS Prohigien Global Service

DADOS TÉCNICOS	
DESCRIÇÃO DO PRODUTO:	<p>Suporte de parede para embalagem doseador ED 500 ml em versão gel e espuma. Sistema mono bloco com fechamento de segurança. Pode ser equipado com acionamento por cotovelo PGS® 500 CODAL com a referência F0005598.</p> <p>Suporte com tecnologia antimicrobiana PGS® Bac. Proteção vitalícia contra agentes patogénicos e inibição do crescimento de um amplo espectro de bactérias e bolores. Certificado conforme a norma ISO 22196:2011.</p>
CÓDIGO DO PRODUTO:	0005596
COMPATIBILIDADE:	Embalagem de Dosagem (ED) de 500 ml.
DIMENSÕES:	<p>PGS® 500: 96 x 84 x 122 mm (fundo, largo, alto)            Com embalagem: 96 x 84 x 210 mm            PGS® 500 CODAL: 196 x 80 x 257 mm            (Sistema completo, incluindo a embalagem)</p>
PESO:	<p>PGS® 500: 99 g            PGS® 500 CODAL: 123,8 g</p>
MATERIAL:	ABS com tratamento PGS® Bac.
INSTALAÇÃO:	<p>Instalação na parede com parafusos e adesivo, ambos incluídos.            Inclui manual de instalação.</p>

 PGS® 500 CODAL  
 Ref. 0005598

EMBALAGEM	
COMPOSTO DE:	Ensacado.
QUANTIDADE:	1 u.